

Fișă PRODUS - **PRO-HNON** CLEȘTE ORIZONTAL NON-MARKING

Clești orizontali fabricați conform standardului EN 13155 și folosiți pentru manipularea, ridicarea sau mutarea în plan orizontal a unor repere ce nu trebuie deteriorate, zgâriate sau amprentate în timpul manipulării.

Caracteristici

- reperele ce pot fi manipulate pot fi fabricate din inox, aluminiu, compozit, plastic, sticlă, lemn sau piatră cu excepția betonului;
- se vor folosi întotdeauna în pereche sau mai multe perechi;
- se poate manipula o singură foaie (tablă, lemn, MDF/PAL, sticlă) sau o singură placă (piatră, granit) - aceasta trebuie curățată în prealabil de grăsimi sau uleiuri;
- cele două "fălci" realizate din material sintetic anti-fricțiune, nu vor lăsa urme pe foaie/placă, nu o vor zgâria sau deforma;
- temperatura de lucru în intervalul -10°C și +60°C;

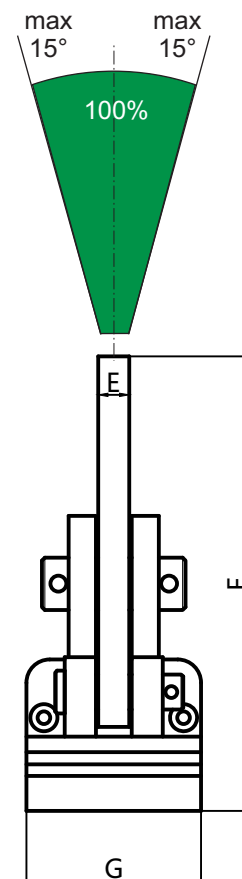
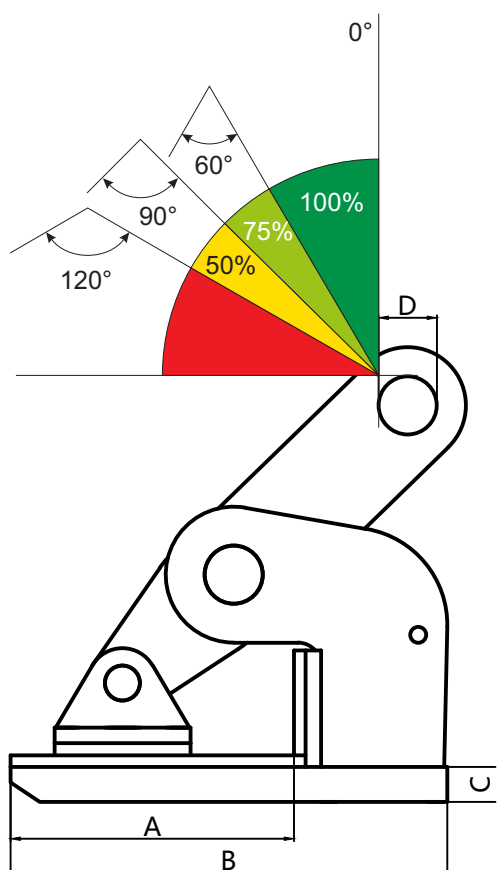

Model/ Caracteristici	WLL/ pereche (t)	Deschidere (mm)		Dimensiuni (mm)							Greutate netă (kg)
		min.	max.	A	B	C	D	E	F	G	
PRO-HNON-10	1	0	25	94	140	12	20	16	155	65	2.6
PRO-HNON-20	2	0	45	146	225	18	30	16	235	90	8.4
PRO-HNON-30	3	0	45	146	225	20	30	16	240	90	9.0